

DIAMOND

Lichtwellenleiter Komponenten

NETZWERK ZUBEHÖRE

BESCHREIBUNG

Hybride Mittelstücke werden eingesetzt, um Stecker verschiedener Standard zu verbinden. Auf Grund ihrer exzellenten optischen und mechanischen Spezifikationen, stellen sie eine kostengünstige Variante zu hybriden Verbindungskabel.

Führungshülse

Zirkonia

SPEZIFIKATIONEN

	MULTIMODE 0° PC	SINGLE MODE 0° PC	SINGLE MODE 8° APC	EINHEIT	TESTBEDINGUNGEN
Einfügedämpfung (IL)*	typ. 0.15	typ. 0.2	typ. 0.2	dB	IEC 61300-3-4; $\lambda = 1300/1550\text{nm}$
Reproduzierbarkeit IL		max ± 0.1		dB	IEC 61300-2-2; $\lambda = 1300/1550\text{nm}$
Lebensdauer		1000 Steckzyklen			Aus Felderfahrung
Betriebstemperatur		-40/+85		°C	
Lagertemperatur		-40/+90		°C	

* Gemessen unter Einsatz zweier Referenzstecker

HINWEIS Dämpfungswerte können für Hybride Mittelstücke nicht festgelegt werden; Die obengenannten Spezifikationen entsprechen typischen Werten von den dazu gehörigen Standardstecker.

AUSFÜHRUNGEN UND ABMESSUNGEN

HYB. LSA (DIN) / FC (Verdrehsicherung 2.2 mm)

Material Aussenteile: Neusilber

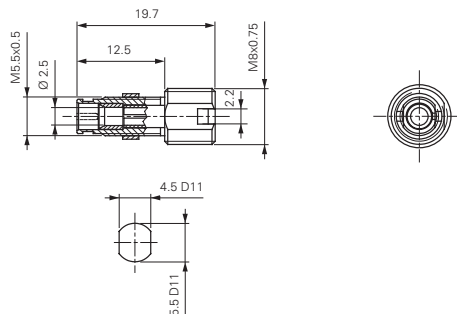

HYB. FC (Verdrehsicherung 2.2 mm) / LSA (DIN)

Material Aussenteile: Neusilber

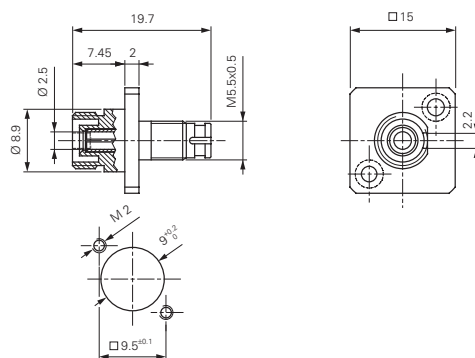

Standard Hybride Mittelstücke

SINGLE MODE PC/APC
MULTIMODE PC

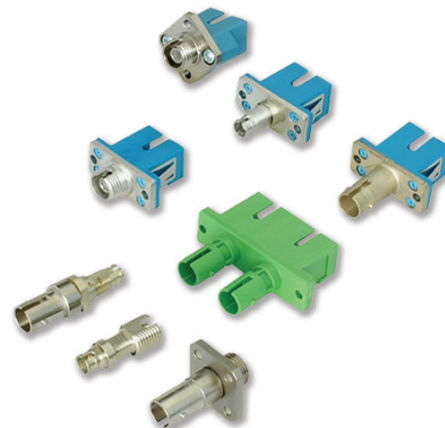

HYB. LSA (DIN) / ST™

Material Aussenteile: Neusilber / Zamak vernickelt

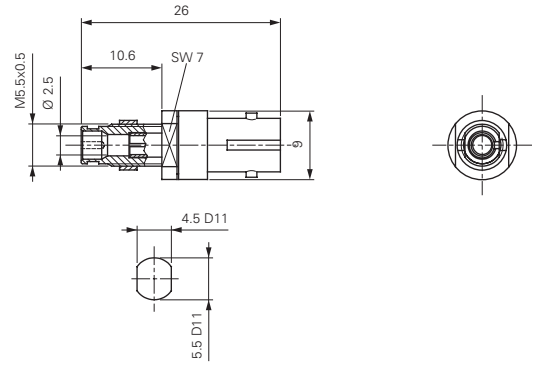

HYB. ST™ / LSA (DIN)

Material Aussenteile: Zamak vernickelt/Neusilber

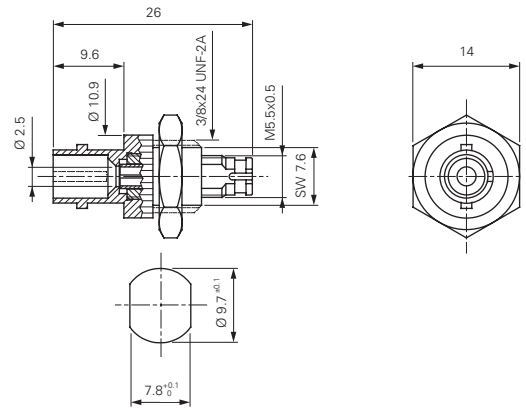

HYB. LSA (DIN) / SC

Material Aussenteile: Zamak vernickelt/Kunststoff

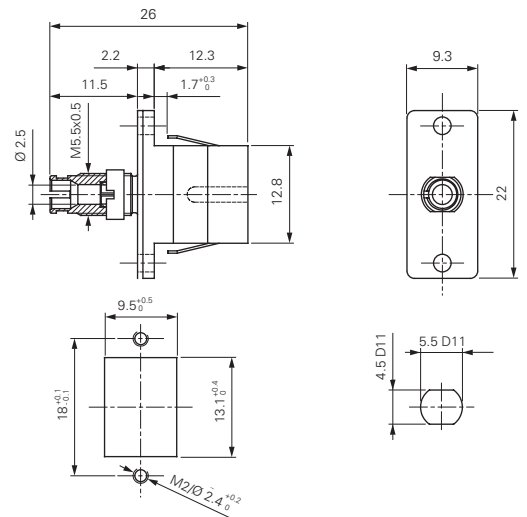

HYB. SC / ST™

Material Aussenteile: Neusilber/Kunststoff

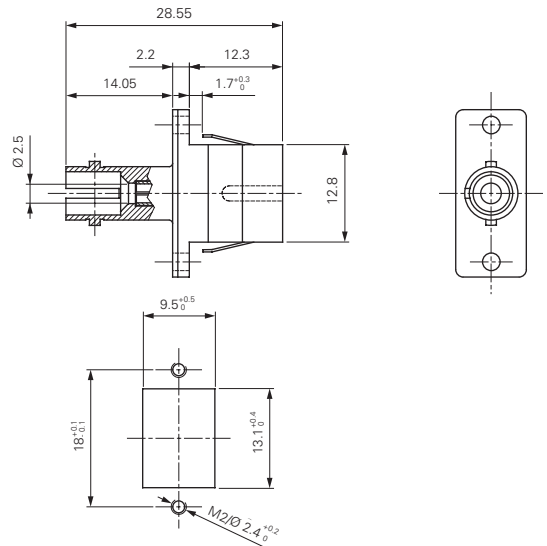

HYB. FC (Verdrehsicherung \varnothing 2.2 mm) / SC, 4Kt.

Ausführungen: **HYB. FC/SC MM PC 4Kt.**
HYB. FC/SC SM PC 4Kt.
HYB. FC/SC SM APC 4Kt.

Material Aussenteile: Messing vernickelt / Kunststoff
 Verdrehsicherung \varnothing : 2.2 mm

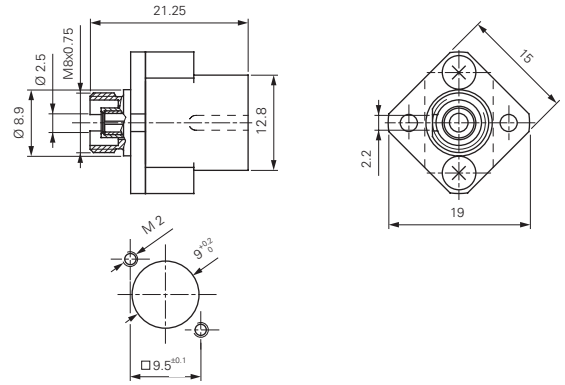

HYB. FC (Verdrehsicherung \varnothing 2 mm) / SC, 4Kt.

Ausführungen: **HYB. FC/SC SM APC 4Kt.**

Material Aussenteile: Messing vernickelt / Kunststoff
 Verdrehsicherung \varnothing : 2 mm

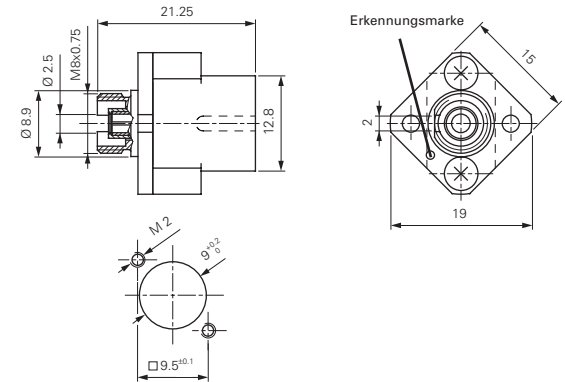

HYB. SC / FC (Verdrehsicherung \varnothing 2.2 mm)

Ausführungen: **HYB. SC/FC MM PC**
HYB. SC/FC SM PC
HYB. SC/FC SM APC

Material Aussenteile: Zamak vernickelt / Kunststoff
 Verdrehsicherung \varnothing : 2.2 mm

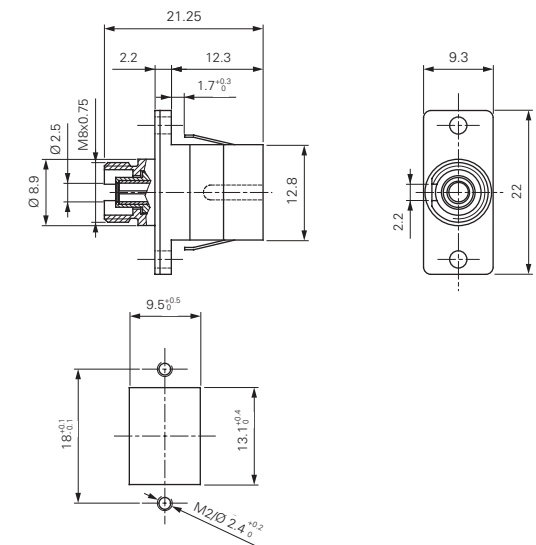

HYB. SC / FC (Verdrehsicherung \varnothing 2 mm)

Ausführungen: **HYB. FC/SC SM APC**

Material Aussenteile: Zamak vernickelt/Kunststoff
 Verdrehsicherung \varnothing : 2 mm

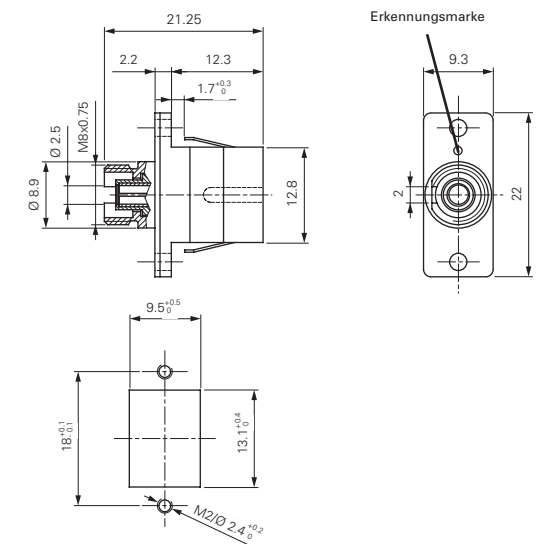

HYB. FC (Verdrehsicherung 2.2 mm) / ST™, 4 Kt.

Material Aussenteile: Messing Vernickelt/Zamak Vernickelt

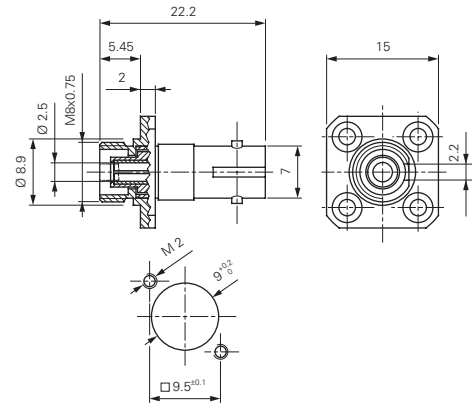

HYB. ST™ / FC (Verdrehsicherung 2.2 mm)

Material Aussenteile: Neusilber

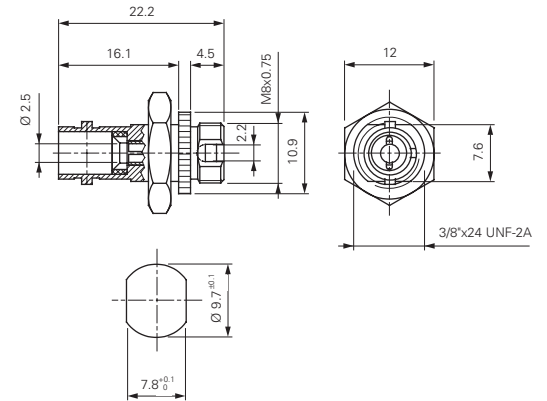

HYB. SC / ST™ Duplex (SM PC Version)

Material Aussenteile: Kunststoff

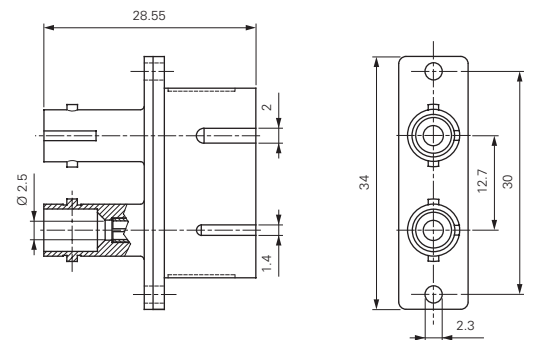

HYB. SC / ST™ Duplex (MM Version)

Material Aussenteile: Kunststoff

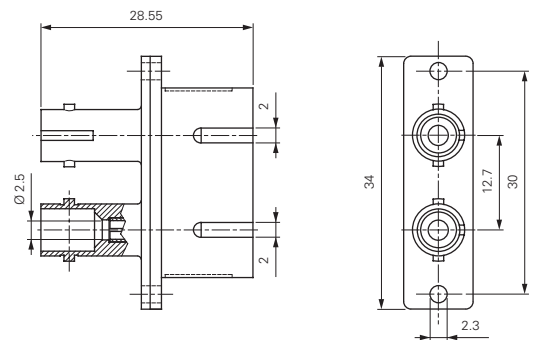

MONTAGELOCHUNG

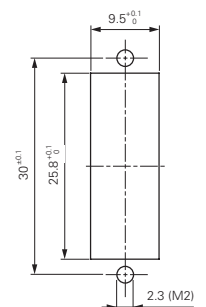

HINWEIS Standardfarbe für Kunststoffgehäuse: Beige für MM PC, Blau für SM PC und Grün für SM APC.

Andere Ausführungen auf Anfrage.